

■ **Badmax**  
**Überarbeitete**  
**Webseiten**

Nach einem umfassenden Relaunch, präsentieren sich die „Badmax“-Fachmärkte für Bad und Heizung mit neuen Internetseiten unter [www.badmax-fachmarkt.de](http://www.badmax-fachmarkt.de). Eine Dreiteilung in die Bereiche „Kundenservice“, „Franchise-Partner“ und „Presse“ sowie eine übersichtliche Navigation und stringente Farbzuordnung sollen dem Besucher die Orientierung auf den neuen Seiten erleichtern. Erweitert bzw. völlig gestaltet wurde u. a. auch die Option „Hersteller“. Hier können sich Kunden einen Überblick über die Markenpartner von „Badmax“ verschaffen. Gleichzeitig bietet dieser Bereich ein Forum für die Hersteller, sich selbst zu präsentieren.

■ **Isys**  
**Webseiten selbst**  
**gewartet**

Mit Hilfe des Softwaretools „ISYcreator“ soll es auch dem Laien möglich sein, die Webseiten der eigenen Homepage zu warten: Inhalte werden selbst gewechselt, Texte und Schriften geändert und Bilder getauscht. Auch aktuelle News, wie z. B. eine kurz bevorstehende Hausmesse oder Sonderangebote, lassen sich so ohne zeitliche Verzögerung und ohne Webdesigner

– und damit ohne Fremdkosten – ins Netz stellen. Das Tool kann vom SHK-Handwerksbetrieb rund um die Uhr genutzt werden. Wer das Selbstwartungstool testen möchte, findet auf der Homepage „[www.isydesign.at](http://www.isydesign.at)“ einen Probezugang zum „ISYcreator“.

■ **Danfoss**  
**QuickCalc mit**  
**EnEV-Anpassung**

Für eine schnelle und einfache Kalkulation von Voreinstellwerten für Thermostatventile und Regelarmaturen hat Danfoss die Service-CD „QuickCalc“ weiter entwickelt. Der zu Grunde gelegte Datensatz VDI 3805/2 wurde der EnEV angepaßt. Die Arbeitshilfe ermöglicht jetzt, gewünschte Armaturenkombinationen – Ventil und Fühler – mit Auslegungsproportionalbereich 1 K oder 2 K zu wählen. Jede Kombination ist zusätzlich mit einem entsprechenden Bild hinterlegt, um die Auswahl zu erleichtern. Nach erfolgter Auslegung kann eine Stückliste mit den notwendigen Projektkenn-daten wie Raum- und Heizkörper-Nummer, Produktbezeichnung und Wert der Voreinstellung erstellt werden. Darüber

hinaus wurde die kostenlose Arbeitshilfe um eine EnEV-Berechnungssoftware ergänzt, um die Anforderungen der Energieeinsparverordnung für eine energetisch und wirtschaftlich sinnvolle Armaturenauslegung erfüllen zu können.

**Danfoss**  
63073 Offenbach  
Telefon (0 69) 4 78 68-5 00  
Telefax (0 69) 47 86 85 99  
[www.danfoss-waermeautomatik.de](http://www.danfoss-waermeautomatik.de)

■ **Tece**  
**Neuer Internetauftritt**

Ziel des neuen Internetauftritts von Tece war es, die Informationen zu Installationssystemen, Vorwandtechnik und Spülssysteme möglichst anwenderfreundlich aufzubereiten. Unter [www.tece.de](http://www.tece.de) findet der Nutzer neben den Produkten auch aktuelle News aus der Haustechnikbranche sowie Wissenswertes über das Unternehmen selbst. Der Partnerbereich bietet u. a. zahlreiche Downloadmöglichkeiten für wichtige Dokumente sowie Infos zum zuständigen Ansprechpartner im Außen- und Innendienst.

■ **Techem**  
**Fachbegriffe online**  
**übersetzt**

Techem hat das deutsch-englische Fachwörterbuch im Internet ([www.techem.de/de/infoplus/fachwoerterbuch](http://www.techem.de/de/infoplus/fachwoerterbuch)) weiter verbessert. Mit dem Modul können Fachbegriffe aus den Bereichen Heizung, Sanitär, Klima und Wohnungswirtschaft vom Deutschen ins Englische und umgekehrt übersetzt werden. Die neue Version wertet die Abfrage und erstellt eine Liste mit intelligent angeordneten Antworten: erst das Wort als solches, dann Wörter oder Wortkombinationen, in denen der abgefragte Begriff vorkommt. Die Ergebnisse werden zudem nicht mehr in einer langen Liste, sondern – je nach Ergebnisquote – auf mehreren Seiten angezeigt.

## ■ **Kaldewei** **Drei Schritte zur Wanne**

Der neu gestaltete Internetauftritt von Kaldewei führt das neue Corporate Design fort und greift dabei Key-Visuals und Struktur der Prospektunterlagen auf. Die Menüleiste der Homepage [www.kaldewei.com](http://www.kaldewei.com) ermöglicht einen raschen Überblick über die Inhalte und führt durch die Themengebiete Ba-

ten Besuchern in aktueller Version zur Verfügung – ohne zusätzliche Anschaffungs- und Lizenzgebühren. Laut Viega ist das Programm übersichtlich und benutzerfreundlich aufgebaut. Die Bedienfelder seien für ein einfaches Handling auf das Wesentliche reduziert worden. Ein Assistent unterstützt den Anwender zusätzlich beim Anlegen des richtigen Montageplans und bei der Auswahl der richtigen Produkte. Zum Schluß kann sich

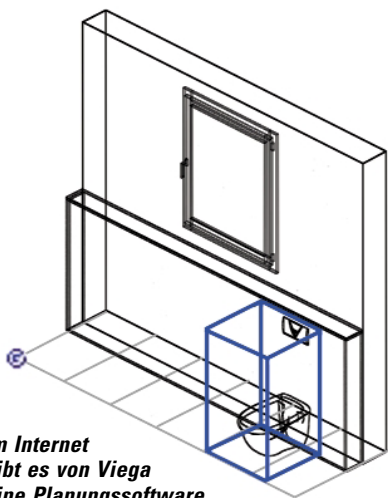

**Im Internet gibt es von Viega eine Planungssoftware für die Installation von Bad-Vorwandelementen**

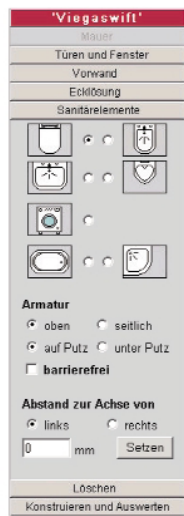

den, Duschen, Whirlness und Zubehör. In drei Schritten gelangt der Besucher über die gewünschte Außenform oder die Abmessungen der Bade- oder Duschwanne zum passenden Modell. Planer haben die Möglichkeit, technische Vermaßungen, CAD-Dateien und Ausschreibungstexte herunterzuladen.

der Installateur die Materialliste für die fertig geplante Vorwand komplett ausgeben lassen. In dieser Liste befinden sich automatisch Artikelnummern, Preise und die Größe aller für die Montage notwendigen Produkte.

## ■ **Viega** **Online-Vorwandplanung**

Viega bietet seinen Kunden eine kostenlose Planungssoftware für die Installation von Vorwandelementen im Bad. Unter der Internet-Adresse [www.viega.de](http://www.viega.de) steht das Programm interessier-

## ■ **Data Becker** **Hilfreiche Software-Neuheiten**

Die folgenden Software-Produkte von Data Becker gibt es im Fachhandel sowie im Internet-shop des Herstellers unter [www.databecker.de](http://www.databecker.de), wo es zudem ergänzende Infos gibt. Die Programme eignen sich nicht nur für den Eigengebrauch, sondern können auch eine wertige Weihnachtsgeschenk-Idee für Kunden sein.

● Mit „Creative Flowchart“ (49,95 Euro, ISBN 3-8158-7032-1) können anschauliche Business-Grafiken, Ablaufdia-



gramme, Workflow-Visualisierungen und Organigramme erstellt werden. 48 speziell zusammengestellte Themenvorla-

gen und über 1700 Symbole ermöglichen einen gezielten und schnellen Einstieg. Symbole und Konnektoren werden per Drag & Drop eingefügt. Die Grafiken können als Bitmap, JPEG, EMF und HTML-Seite gespeichert und veröffentlicht werden. Eine flexible Druckfunktion ermöglicht den Ausdruck der fertigen Grafik im Wunschformat.

● Das „Große Lexikon 2003“ (29,95 Euro, ISBN 3-8158-6796-7), das erstmals

nur als DVD erhältlich ist, bietet mit 150 000 Stichwörter und über 400 000 Querverweise aktuelle Inhalte zu allen Wissens-

gebieten. Über acht Stunden Videos und Animationen sowie 20 Stunden Sound verdichten die Text-Informationen. Anschaulich informieren zudem 1111 Erlebnisseiten, viele Diagramme und 3-D-Modelle sowie 360°-Panoramen-Rundblicke ausgewählter Welt-Metropolen.

● Mit der Software „Creative MindMAP 2“ (49,95 Euro, ISBN 3-8158-7031-3) lassen sich per Mind-Mapping professionell und komfortabel Ideen und Gedanken festhalten, flexibel ergänzen, strukturieren und präsentieren. Verbindungslinien und Zweige erstellt, sortiert und verschiebt das Programm automatisch. Mit farbigen Markierungen und Cliparts werden die Gedanken einprägsam visualisiert. Interessante Zusatz-Funktionen sind der Konfliktlösungs-Assistent, die Importmöglichkeit von Aufgabenlisten aus

MS-Outlook und der Brainstorming-Modus.

● Die DVD „300 000 Premium Cliparts und Fotos“ (15,95 Euro, ISBN 3-8158-8023-8) enthält 95 000 hochwertige Cliparts im WMF-Format sowie 200 000, z. T. animierte Grafiken im JPEG- und GIF-Format, Webbuttons, Icons und 20 000 Fotos im JPEG-Format. Enthalten ist zudem eine Bildbearbeitung sowie 1000 echte True-Type-Schriften.

● Auf insgesamt vier CDs bietet das „Große Medizin-Paket“ (24,95 Euro, ISBN 3-8158-7016-X) leicht verständlich aufbereitetes medizinisches Wissen: Einsichten in die Funktionsweise des menschlichen Körpers (mit Bildern und Videos), Impfpfehlungen, einen Erste-Hilfe-Kurs sowie einen Überblick über Naturheilverfahren.

## ■ Sykasoft Kaufmännische SHK- Branchen-Software

Das von der Syka-Soft GmbH entwickelte Programm „Sykasoft“ ist spezialisiert auf die kaufmännischen Arbeitsabläufe der SHK-Branche und – laut Unternehmensangaben – bei über 3500 Anwendern im Einsatz. In alle betroffenen Programm-Modulen (Auftragsbearbeitung, Bestellung, Preisspiegel usw.) wurde nun die neue **Gaeb-2000-Schnittstelle** integriert. In der bekannten Regelung der Gaeb 90 war der Datenaustausch nur

nen die realen Strukturen abgebildet werden. Im Kundendienst-Baum sind die Daten übersichtlich angeordnet und lassen sich beliebig miteinander verknüpfen. Auch Verknüpfungen (Hyperlinks) zu Dokumenten, Bildern und Internet-Adressen sind vorgesehen. So können z. B. Word-Dokumente für Wartungsverträge, Excel-Tabellen für Kalkulation, Bilder von Heizungsanlagen und Hersteller-URLs hinterlegt werden.

Praktisch für unterwegs, bei Kunden- und Baustellenbesuchen, sind die neuen PDAs oder Pocket PC, leistungsstarke Com-



innerhalb der Planung und von Planung zur Ausführung vorgesehen: Leistungsbeschreibung, Angebotsanforderung, Angebotsabgabe, Zuschlag. Die neue Gaeb 2000 schließt die Lücke von der Ausführung zu den Produkten und umfaßt auch den projektbezogenen Datenaustausch der SHK-Betriebe zu Großhandel und Herstellern, so daß z. B. Preisfragen und Bestellungen direkt beim Lieferanten möglich sind.

Eine zentrale Neuentwicklung ist das „**Kundendienst-Modul**“. In diesem Programm werden Adressen, Anlagen, Fälligkeiten, Messwerte und Wartungsverträge verwaltet. Durch das neue freie Datendesign kön-

puter im Westentaschenformat. Neben den nützlichen Organizer-Funktionen ist u. a. zusätzlich auch eine mobile Aufmaßerfassung und Arbeitsauftragsabwicklung realisierbar. Möglich wird dies durch das neue **Modul „Sykasoft-mobil“**.

Syka-Soft  
97076 Würzburg  
Telefon (09 31) 2 99 14-0  
[www.sykasoft.de](http://www.sykasoft.de)

## ■ Handwerk.de Auftragsvermittlung übers Internet

Auf den neugestalteten Seiten des gewerkeübergreifenden deutschen Handwerksportals „[www.handwerk.de](http://www.handwerk.de)“ steht die Vermittlung neuer Aufträge im Mittelpunkt. Dabei sollen Angebot und Nachfrage zielgerichtet zusammengeführt werden: Kunden des Handwerks finden Ausschrei-

bungsformulare und branchenspezifische Verzeichnisse von Handwerksbetrieben. Die Handwerker selbst können sich um Neuaufträge bewerben, an Ausschreibungen teilnehmen oder Kooperationspartner finden, um gemeinsam größere Aufträge zu übernehmen. Der eigentliche Geschäftsabschluß erfolgt nach der Kontaktaufnahme ganz konventionell. Die Kosten für die unterschiedlichen Angebotspakete sollen laut Anbieter so kalkuliert sein, daß sie auch für kleinere Betriebe eine interessante Alternative darstellen: vom kostenlosen Grundpaket über das Basispaket für 14 € pro Monat bis hin zum Premium-Paket mit Einbindung der eigenen Firmendarstellung für 35 € im Monat. Angemeldete Handwerker können Angebote für ihre Produkte und Dienstleistungen regional als auch bundesweit abgeben.

### ■ Moser Service- und Wartungsmodul

Das Softwarehaus Moser hat seine Handwerker-Programme „Diabolo“ und „Mosaik“ um ein umfangreiches Service- und Wartungsverwaltungsmodul erweitert. Bereits in der Agenda in „Diabolo“ erstellt der Anwender Notizen, Störungs- oder Wartungstermine. Erfasste Detailinformationen fließen hier direkt in die Erstellung des Serviceauftrags. Der direkte Zugriff auf Infos wie Vertragslaufzeiten, Berechnungsintervalle und Abrechnungsmodalitäten helfen bereits in der Planungsphase die richtige Abrechnung zu berücksichtigen. Eine Auswahl der Mitarbeiter läßt in der Terminübersicht die richtige Personaldisposition zu. Der Serviceordner bietet eine tabellarische Übersicht der noch auszufüh-

den oder bereits abgeschlossenen Arbeiten an. Zusätzliche Anlagenberichte versorgen den Kundendienstmonteur bereits in der Vorbereitungsphase mit technischen Infos.

Moser  
52139 Würselen  
Telefon (0 24 05) 47 11  
Telefax (0 24 05) 47 14 71  
www.moser.de

### ■ Euroglot Elektronisches Wörterbuch

Mit dem neuen Euroglot Professional Wörterbuch 4.0 werden sechs Sprachen in jede Windows-Anwendung integriert. Ein besonderes Feature ist die Funktion des umgebungssensitiven Mauszeigers. Durch Berühren eines Wortes mit dem Mauszeiger wird in einem Quickinfo-Fenster die Übersetzung in dem ausgewählten Sprachpaar automatisch angezeigt. Mit den erweiterten Wörterbüchern in sechs Sprachen ist der Nutzer terminologisch auf dem neusten Stand. Bei Bedarf können zusätzliche Fachwörterbücher direkt in die Hauptwörterbücher integriert werden. Somit kann auch Fachvokabular genutzt werden. Zusätzlich wurde die Funktionalität der Flexionserkennung erweitert. Bei Begriffen in der gebeugten Form schlägt das Programm automatisch die Stammform vor. Eine weitere Besonderheit ist die Sprachausgabe mit Originalstimmen. Die aufgenommenen Laute sind von Sprechern aufgezeichnet und nicht synthetisch generiert. Das Unternehmen bietet das Programm für Einzelplätze oder für individuelle Intranetanwendungen mit dem Translation Center ab 10 Benutzern an. Benutzer älterer Versionen können unter [www.sprachenshop.de](http://www.sprachenshop.de) zum vergünstigten Preis upgraden.

Heisoft AG  
50944 Köln  
Telefon (02 21) 94 26 70  
Telefax (02 21) 94 26 79  
www.heisoft.de

### ■ CATS Programm zur Kühllastberechnung

Das Softwarehaus CATS hat seine Produktpalette um ein neues eigenständiges Windowsprogramm zur Kühllastberechnung erweitert. Angeboten werden dabei zwei unterschiedliche Berechnungsverfahren gemäß VDI 2078: das Kurzverfahren und das dynamische Verfahren. Die Berechnungen basieren auf einem gemeinsamen Datenmodell und sind in einer Windowsoberfläche integriert. Allgemeine Funktionen sind u. a.:

- mehrere Benutzer können aktiv am laufenden Projekt teilnehmen
- grafische Darstellung der Kühllast über den gesamten Tagesverlauf
- übersichtliche und nachvollziehbare Berechnungsausgaben
- übersichtliche Erfassung der Gebäudestruktur nach Gebäuden, Ebenen und Räumen

CATS  
64293 Darmstadt  
Telefon (0 61 51) 8 29 40  
Telefax (0 61 51) 82 94 18  
www.cats-software.com

### ■ Hoesch Themenspecials im Internet

Im Mittelpunkt des neuen konzipierten Internetauftritts von Hoesch unter [www.hoesch.de](http://www.hoesch.de) stehen Themenspecials. Sie verknüpfen Produktinfos mit produktunabhängigen Anregungen und Hintergrundwissen. So lautet z. B. eines der vier Themenspecials zum Herbstbeginn „Oasen der Entspannung“. Hier findet der User z. B. die interaktiven Rubriken „Wellnesstest“ und „Body Maß Index Rechner“. Ein weitere Schwerpunkte der Site sind die Kooperationen mit international renommierten De-



signern. Ergänzend gibt es Materialinfos, Pflegeanleitungen, Ideen zur Badplanung. Für Fachhandel und -handwerk stehen Detailinfos aus dem technischen Bereich zur Verfügung wie Montage- und Bedienanleitungen, Bilddaten, technische Maßzeichnungen etc.

### ■ **Honeywell** **Elektronischer** **Produktkatalog**

Einen elektronischen Produktkatalog für die Bereiche Wasser-, Heizungs- und Regelungstechnik bietet Honeywell im Internet unter [www.hga.honeywell.de/e\\_katalog/index.html](http://www.hga.honeywell.de/e_katalog/index.html). Das Recherche-Tool umfaßt ausführliche Informationen von über 3000 Produkten des Honeywell-Sortiments. Der E-Katalog führt den Nutzer entweder über eine Baumstruktur oder die Produktsuchfunktion zu den Infos. Die Angaben zu den Produkten beziehen sich auf das gesamte Portfolio: Funktionsweise, technische Daten, Anwendungsmöglichkeiten, Gerätevarianten, Ersatzteile, Zubehör und die Bestellnummer können abgerufen werden. Ergänzend gibt es Querverweise zu den passenden Zubehörteilen sowie die technischen Datenblätter und Einbauanleitungen in Form von PDF-Dateien.

### ■ **IPS** **Neuer Energierechner**

Der IPS-Energierechner soll eine Berechnungsgrundlage für energetische Beratungsgespräche sein, und den Bauherren die Entscheidung zugunsten einer individuellen Wärmeversorgung erleichtert. Die Software vergleicht dazu die unterschiedlichen Systeme zur Beheizung von Wohnhäusern. Neben ökologischen Aspekten wie dem CO<sub>2</sub>-Ausstoß werden auch ökonomische Gesichtspunkte (laufende Kosten, Investitionsvolumen etc.) mit einbezogen. Die Wirtschaftlichkeit einer Hei-



zungsanlage läßt sich dabei unter Verwendung unterschiedlicher Energieträger beurteilen. Die integrierte Datenbank beinhaltet aktuelle Informationen über die Förderprogramme von Bund und Land. Der Energierechner steht auf der Internetseite [www.proschornstein.de](http://www.proschornstein.de) als kostenloser Download zur Verfügung.

### ■ **PBPSA** **Polybuten-Rohre online**

Der vor kurzem gegründete Verband für Polybuten-Rohrleitungssysteme (Polybutene Piping Systems Association PBPSA) bietet unter [www.pbpsa.com](http://www.pbpsa.com) umfangreiche Informationen zum Thema Rohrleitungssysteme aus Polybuten in Sanitär- und Heizungsanwendungen. Ziel ist es, eine interaktive Seite für alle Berufssparten und Organisationen anzubieten, die mit der Konstruktion, Spezifikation und Installation von Heizungs- und Sanitäreinrichtungen in Zusammenhang mit allen Arten von Bauprojekten befaßt sind. Die Website beinhaltet u. a. Montagegerichtlinien, Materialkenndaten und Anwendungsbeispiele.